

Amarok







Жизнь ставит много задач. Вы готовы к ним?

Там, где другие не могут преодолеть границы собственных возможностей, Amarok продолжает двигаться без компромиссов. Как ни один другой пикап, он объединил в себе проходимость с универсальностью и комфортом. Пробриться через все трудности помогают полный привод 4MOTION, который обеспечивает тягу на каждом колесе, самая широкая в классе грузовая платформа, позволяющая ставить европалеты поперёк, а также прочная и жёсткая несущая рама. Но даже и по обычным дорогам Amarok движется совершенно по новому: добротность, размер его салона и отличные ходовые качества меняют наши обычные представления о комфорте и динамике пикапов.

02 Новый Amarok

- 12 Двигатель и трансмиссия
- 18 Amarok SingleCab
- 20 Варианты комплектации
- 22 Amarok Trendline
- 24 Amarok Highline
- 26 Экстерьер
- 31 Колёса
- 32 Салон
- 36 Шасси
- 38 Безопасность
- 40 Комфорт
- 41 Мультимедиа
- 42 Оригинальные Аксессуары Volkswagen
- 43 Спецавтомобили Amarok
- 44 Цвета кузова
- 45 Обивка сидений
- 46 Технические характеристики

Задача 1:

**Чтобы успеть с дачи в город на работу,
для этого надо срезать путь вброд через ручей.**

Решение:

Амарок. Подключаемый полный привод 4MOTION наилучшее решение для максимальной проходимости.





Задача 2:

С друзьями и квадроциклами вам надо добраться до площадки, путь на которую проходит через холм с уклоном 12%.



Решение:

Амарок. Использовать прицеп массой до 2.8 т.



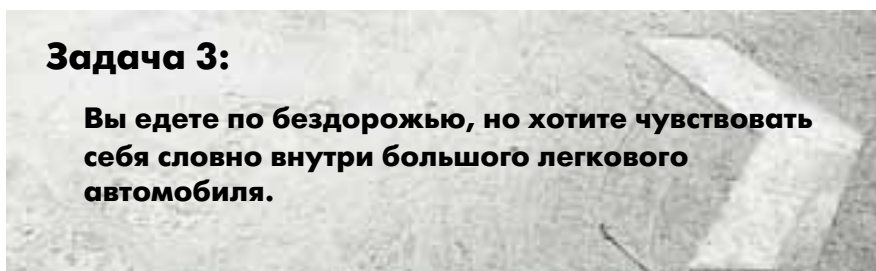

Задача 3:

Вы едете по бездорожью, но хотите чувствовать себя словно внутри большого легкового автомобиля.



Решение:

Амарок. Эталонная эргономика, высокое качество отделки и отсутствие шума в салоне дарят несравненное ощущение комфорта.





Задача 4:

Вы в дальнем рейде, где расстояние между заправками порой очень велико. Вам важно проехать как можно больше на одном баке.



Решение:

**Амарок. При среднем расходе топлива
7,6 л на 100 км пути запас хода достигает 1013 км.**





Задача 5:

Вам нужен пикап, который бы был одинаково хорош на любой дороге или вовсе без них. И вы не готовы к компромиссам.



Решение:

**Амарок. Мощный двигатель TDI® Biturbo,
два варианта привода и два варианта подвески.**



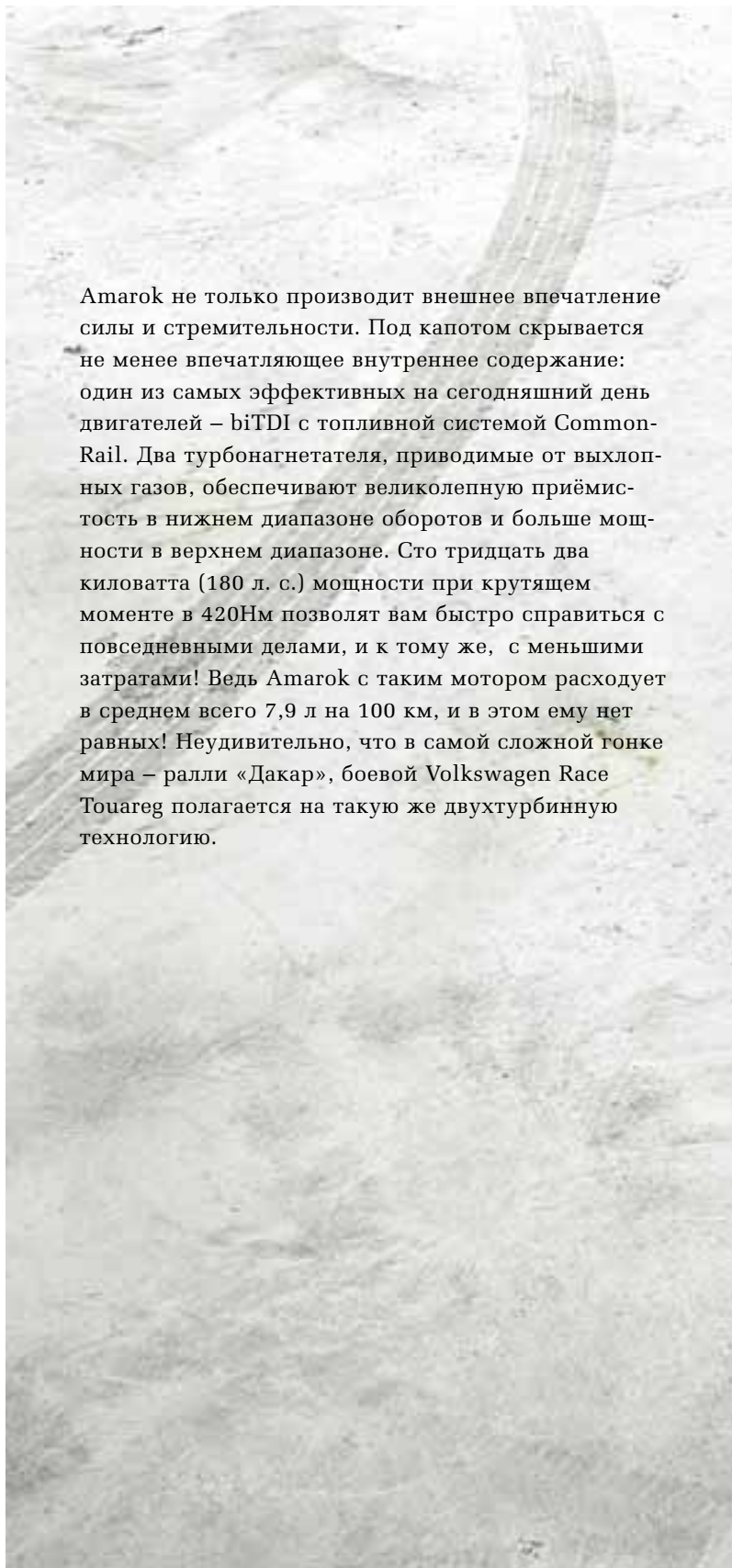
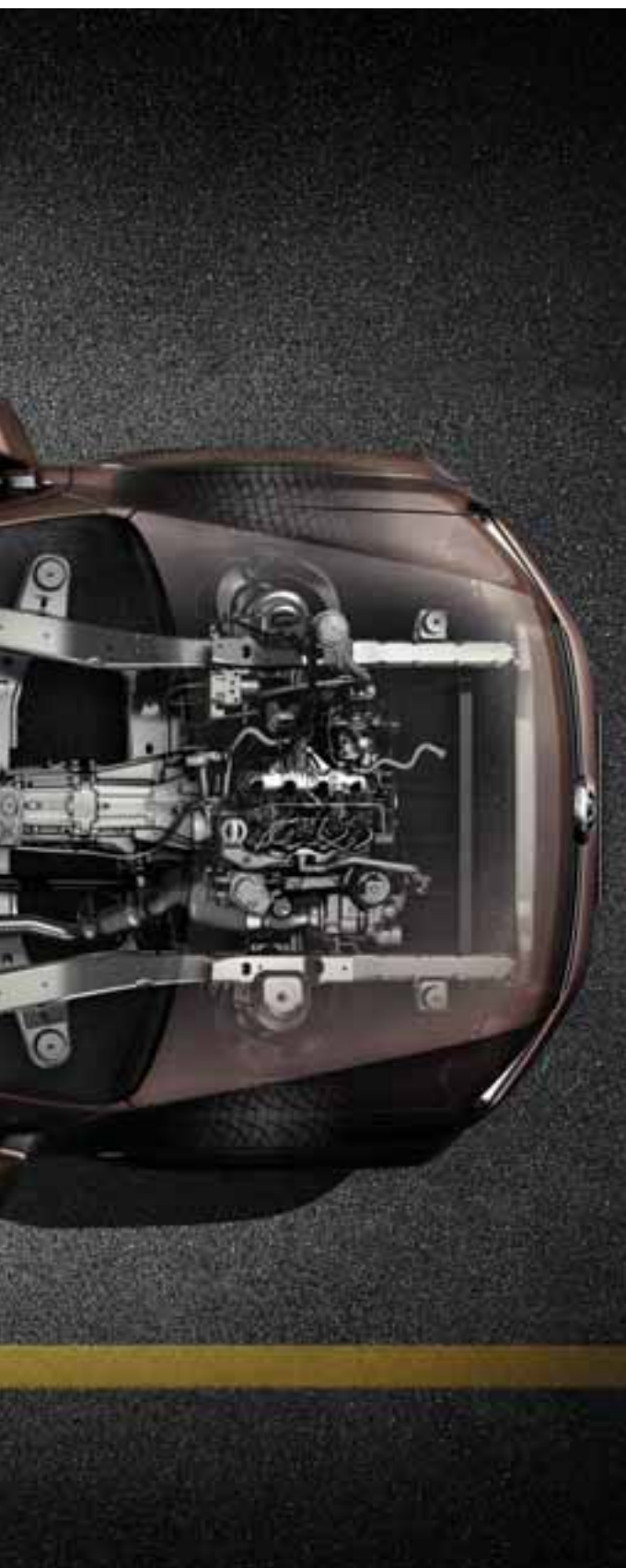

Amarok не только производит внешнее впечатление силы и стремительности. Под капотом скрывается не менее впечатляющее внутреннее содержание: один из самых эффективных на сегодняшний день двигателей – biTDI с топливной системой Common-Rail. Два турбонагнетателя, приводимые от выхлопных газов, обеспечивают великолепную приёмистость в нижнем диапазоне оборотов и больше мощности в верхнем диапазоне. Сто тридцать два киловатта (180 л. с.) мощности при крутящем моменте в 420Нм позволят вам быстро справиться с повседневными делами, и к тому же, с меньшими затратами! Ведь Amarok с таким мотором расходует в среднем всего 7,9 л на 100 км, и в этом ему нет равных! Неудивительно, что в самой сложной гонке мира – ралли «Дакар», боевой Volkswagen Race Touareg полагается на такую же двухтурбинную технологию.

Задача 6:

**Вам нужен пикап,
подходящий именно для вас.
Выбирайте любой из трёх вариантов!**



При всех прочих достоинствах Amarok ничто не принесено в жертву его главному назначению: перевозить много тяжёлой поклажи в грузовой платформе. В этом Amarok один из лучших в своём классе. Площадь грузовой платформы – 2,25кв.м. (двойная кабина) и 3,57кв.м.

(одиночная кабина), небольшая, комфортная погрузочная высота - всего 780мм, высокие борта и надёжные такелажные петли, словом стоит только взглянуть, как в вас поселится чувство абсолютной уверенности в надёжном партнёре.



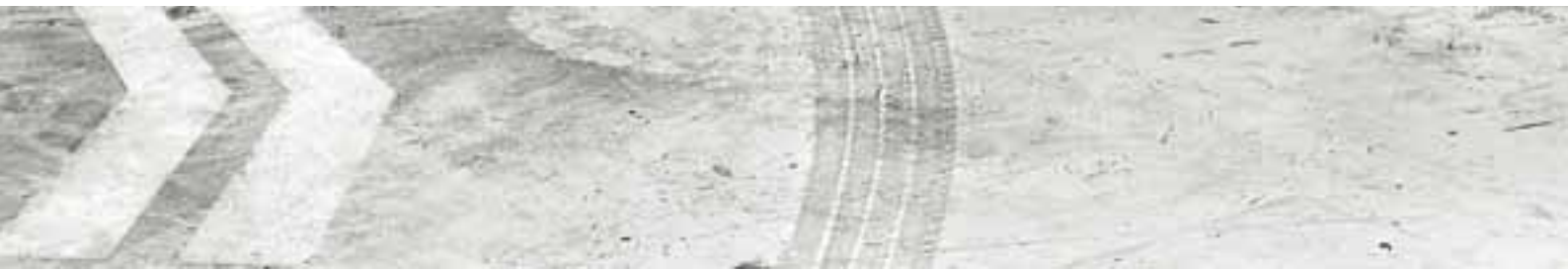



Амарок – это движение без компромиссов. Как ни один другой пикап, он объединяет в себе проходимость с универсальностью и комфортом. Оснащение уже в стандартной комплектации самым современным пакетом электронных ассистирующих систем и средств безопасности, среди которых ассистенты спуска и подъёма, а также электронная система поддержания курсовой устойчивости ESP с расширенными функциями (в том числе стабилизации прицепа), делают его уникальным в своем классе. Амарок способен забраться на 100-процентный подъем и может сделать это с грузом в 1 тонну. А с прицепом массой в 2.8 т он способен преодолеть 12-процентный подъем.



Просторный и сильный: Amarok SingleCab.



Amarok с двухместной кабиной SingleCab предлагает вам нечто особенное: 3.57 кв. м. «жилплощади» для груза массой до 1264кг! Эти великолепные показатели основаны на просчитанной конструкции жёсткой лестничной рамы и надёжных рессорах подвески задней оси, благодаря которым гружёная машина сохраняет отличную стабильность.

Для получения максимума тяговых возможностей нужно оснастить машину опциональным полным приводом 4Motion, хотя зачастую достаточно блокировки заднего дифференциала.

Не только шасси Amarok SingleCab продумано для обеспечения тяжёлой работы: его передний бампер, корпуса зеркал, пороги и ручки дверей изготовлены из износостойкого материала. Стандартно Amarok SingleCab оснащается практичным пластиковым нескользким покрытием пола в кабине, который запросто можно вымыть. Помимо груза, просторной «жилплощадью» обеспечены водитель и пассажир, и это есть в любом Amarok, в любом Volkswagen.

Однако только в Amarok SingleCab за передними сиденьями с откидной спинкой оборудовано практичное и ёмкое багажное пространство.





**Amarok, Amarok Trendline и Amarok Highline.
Для любой задачи найдётся правильное решение!**





Amarok Trendline
Ваш разносторонний и комфортабельный партнёр



Amarok Trendline уже больше, чем просто пикап. Для начала, это отражается во внешности автомобиля: многочисленные детали придают экстерьеру Amarok Trendline больше динамики. Его передний бампер и дверные ручки выкрашены в цвет кузова. Задний бампер выдержан в чёрном цвете. Добротны и красиво выглядят колёса с 16-дюймовыми литыми дисками. Сиденья салона обиты тканью «Trail» улучшенного качества. Дополнительное удобство создаёт мягкий центральный подлокотник спереди. В практичных нишах под передними сиденьями можно хранить всевозможные мелочи.

За приятную атмосферу в салоне отвечает полуавтоматический кондиционер Climatic и стандартная магнитола RCD-210 с CD-MP3/WMA-плеером. Насладитесь потоком свежего воздуха: окна открываются с помощью электроприводов одним нажатием кнопки.

Amarok Highline

Атлетическая внешность, благородная роскошь

В Amarok Highline вы оказываетесь на самых высоких вершинах не только благодаря полному приводу 4MOTION, но и благодаря богатому базовому оснащению, в составе которого: 17-дюймовые литые диски, хромированные накладки на корпусах зеркал, дополнительный хромированный молдинг на бампере и, в завершение, большой целиком хромированный задний бампер. В таком «костюме» появление Amarok Highline на городских улицах в прямом смысле слова станет блестящим. Салон Amarok Highline тоже притягивает взгляды. Самый завораживающий пример – опциональная кожаная обивка «Vienna» цвета антрацит со вставками тёмно-коричневого цвета «Mendoza», которая гармонирует со вставками такого же цвета в дверях и на передней панели.





Экстерьер и кузов

Дизайн Amarok не только рационален, но и очень эффектен: уже издали автомобиль узнаётся по характерному для марки Volkswagen дизайну передней части кузова и выразительным фарами. Силу характер автомобиля подчёркивают также расширенные колёсные арки (стандартно для Amarok Highline). Мощным завершающим акцентом служат броские большие задние фонари. Двух мнений быть не может: такой дизайн может выражать лишь одно – бескомпромиссную решимость.



Грузовая платформа обладает самой большой в классе шириной между колёсными арками – 1222мм, что позволяет перевозить европалету самым оптимальным образом – поперёк. Это не может ни один другой пикап. Большой вклад в безопасность транспортировки вносят высокие борты – 503мм. Для надёжной фиксации груза в платформе установлены четыре мощные такелажные петли (шесть для одиночной кабины).

A T H

Стандартно

A Amarok

H Highline

Опция

T Trendline



Подсветка грузовой платформы – важная и удобная мелочь. При начале движения лампочка автоматически выключится. В этом же блоке размещена лампочка дополнительного стоп-сигнала.

А Т Н



Откидной задний борт
Совершенство конструкции грузовой платформы ощущается как только вы его откроете. Несмотря на малый вес, задний борт выдерживает точечную нагрузку до 200кг. Уникальная конструкция тросовых упоров надежна и не создает шума.

А Т Н



Передний бампер и решётка радиатора из массива чёрного пластика – наилучшее решение для самых тяжёлых и «грязных» задач. Можно не опасаться царапин, в большинстве случаев они останутся незаметными.

А



Защитное полимерное покрытие грузовой отсека чёрного цвета наносится непосредственно на металл. Оно отлично держится и защищает кузов от механических повреждений.

А Т Н



Жёсткая пластиковая крышка грузовой отсека с замком не просто закрывает кузов от посторонних, но и украшает машину. Может быть установлена вместе с дугами.

А Т Н



Передний бампер, окрашенный в цвет кузова, и решётка радиатора с хромированными молдингами придают машине элегантный и динамичный вид. Так же в цвет кузова окрашиваются корпуса зеркал и ручки дверей.

А Т



Алюминиевая облицовка грузовой отсека. Защитная облицовка из рифлёного алюминиевого листа точно повторяет контуры передней стенки, грузовой платформы и заднего борта. Боковые стенки защищены пластиковой облицовкой.

А Т Н



Мягкая крышка грузовой отсека герметично закрепляется на подрамник, устанавливаемый на грузовую платформу. Рёбра жёсткости обеспечивают необходимую устойчивость конструкции. Поверхность – водоотталкивающая.

А Т Н



Передний бампер «люкс» включает дополнительный хромированный молдинг нижнего воздухозаборника. Противотуманные фары также имеют хромированное обрамление. Это придаёт автомобилю поистине роскошный вид.

Н

**Брызговики спереди и сзади.**

Передние и задние брызговики из прочного пластика устанавливаются с внутренней стороны колесных арок для защиты кузова автомобиля от грязи и камней.

A T H**Наружные зеркала с электроприводом и электрообогревом**

содержат в своих корпусах и все антенны. Таким образом, они обеспечивают вам не только хороший обзор, но и отличный радиоприём.

A T H**Запирающийся задний борт.**

Для облегчения закрытия заднего борта Amarok может оснащаться пружинным уравнивающим механизмом.

A T H**Экстерьер-пакет «Chrome II».** Пакет аксессуаров сделает из вашего Amarok «магнит» для восхищённых взглядов.

В пакет входят следующие элементы, поставляемые по программе оригинальных аксессуаров Volkswagen: двойные дуги из высококачественной полированной стали, хромированные боковые пороги-трубы и декоративная накладная защита картера, окрашенная в серебристо-серый цвет.

В состав пакета «Chrome III» входят боковые пороги овального профиля со встроенными нескользящими подножками.

A T H Стандартно **A** Amarok **H** Highline Опция **T** Trendline



Хромированный задний бампер очень эффектно смотрится вместе с передним бампером в исполнении «люкс».

H

Задний бампер чёрный (картинка не представлена). Мощный металлический бампер содержит встроенную подножку и лишь немного влияет на геометрическую проходимость автомобиля. Если Amarok не оборудован задним бампером, то откидной борт может быть отсоединён от держащих его строп и полностью опущен.

A T



Пластиковый хардтоп (кунг) разработан специально для Amarok. С таким хардтопом Amarok обладает большим полностью закрытым багажным отделением. Герметизация обеспечивает защиту содержимого от пыли и влаги. Откидное заднее стекло с обогревом снабжено замком, а боковые сдвижные стёкла запираются изнутри. Окрашен в цвет кузова.

A T H



Тягово-сцепное устройство.

Тягово-сцепное устройство с возможностью буксировки прицепа массой до 2800 кг на 12-процентный подъем.

A T H



Стальная защита двигателя и коробки передач. В дополнение к стандартной решётчатой защите можно заказать дополнительную высокопрочную защиту для КПП.

A T H



Экстерьер-пакет «Black». С этим комплектом стильных аксессуаров мощь Amarok предстаёт по-особенному. Входящие в данный пакет боковые пороги овального профиля со встроенными подножками изготовлены из стальной трубы диаметром 76мм.

A T

Стандартно

A Amarok

H Highline

Опция

T Trendline

Колёса

Сила и хватка на бездорожье, презентабельность в городе. Или больше спортивности? Придайте Amarok собственный внешний вид, выбрав легкосплавные колёса такого размера и дизайна. Amarok всегда поставляется с полноразмерным запасным колесом. Оно надёжно закреплено под грузовой платформой, легко снимается и ставится на место.



Стальные диски R16

с защитным колпаком, стандартно для Amarok SingleCab и DoubleCab.

А Т Н



Литые диски «Amazonit» 6.5J x 16 могут быть заказаны с внедорожными шинами 245/70 R16 111T XL А/Т. Эти диски пригодны для использования цепей противоскольжения.

А Т Н



Литые диски «Taruma» 6.5J x 16 с шинами 245/70 R16.

А Т



Литые диски «Aldo» 8J x 17 с шинами 245/70 R17 111Т и расширителями арок.

Т Н



Литые диски «Durban» 7.5J x 18 с шинами 255/60 R18 112Т и расширителями арок. Так же возможен заказ этих дисков с глянцевой полированной поверхностью.

А Т Н



Литые диски «Cantera» 8J x 19 с шинами 255/55 R19 111Т и расширителями арок.

А Т Н



Литые диски «Aragonit» 8J x 19 с шинами 255/55 R19 XL 111Н и расширителями арок из программы оригинальных аксессуаров Volkswagen.

Т Н

Салон

Даже на очень неровных дорогах Amarok если и может потрясти, то скорее удобством своего салона. По уровню его оснащённости он готов поспорить с автомобилями, в которых ездят «белые воротнички». Значительные размеры салона, просторное и удобное расположение органов управления, хваткий руль и рычаг КПП – всё внутри сделано основательно и комфортно. Всё внутри сделано для того, чтобы доставлять удовольствие.



Центральная консоль содержит кнопки управления полноприводной трансмиссией 4Motion и внедорожным режимом. Многочисленные ниши и розетки уместят практически все мелочи, которые нужны человеку в дороге или на работе.

На изображении представлен Amarok Highline.

A T H

Стандартно

A Amarok

Опция

T Trendline



Ковровое напольное покрытие спереди и сзади – обязательный атрибут уютного интерьера.

T H



Прочное резиновое напольное покрытие чрезвычайно практично и легко моется.

A T H

H Highline



Карманы в дверях. В водительской двери и в двери переднего пассажира имеются удобные карманы, куда можно поставить 1.5-литровую бутылку

A T H



Заднее сиденье, которое установлено чуть выше переднего, создаёт эффект кинотеатра. Подушку можно поджать к спинке (по частям) и тогда сзади образуется грузовое пространство. Спинка тоже складывается, открывая доступ к багажной нише за сиденьем.

A T H



На данном изображении представлен **интерьер с двухцветной обивкой.** Оцените эргономически эталонное расположение органов управления и материалы отделки, задающие новые стандарты в классе пикапов.

На изображении представлен Amarok Highline.

H



Оба передних сиденья стандартно имеют **регулировку по высоте**. Как и полагается любому Volkswagen, вы будете удовлетворены эргономикой и диапазоном настроек.

A T H



Электропакет включает электропривод и подогрев зеркал, электростеклоподъемники спереди и сзади с кнопкой блокировки от случайного открытия и центральный замок с дистанционным управлением.

На изображении представлен Amarok Highline.

A T H



Простор для задних пассажиров. Стоит вам расположиться на этом сиденье, вам уже не захочется выходить. Запас пространства над головой и пространство между сиденьями будет оценено всеми вашими пассажирами, особенно в долгой дороге. А для их безопасности предусмотрены 3-точечные ремни и подголовники. По краям расположены точки крепления детских кресел Isofix. Для вариантов Trendline и Highline имеются удобные поручни на 2-х стойках.

На изображении представлен Amarok Highline.

A T H

Стандартно

A Amarok

H Highline

Опция

T Trendline



Розетка 12В расположена не только в верхней нише (на изображении), но и под центральной консолью.

T H



Подстаканники для водителя и переднего пассажира расположены на центральном тоннеле.

A T H



Передние сиденья, оснащённые регулировкой по высоте, в Amarok обеспечивают бескомпромиссный комфорт, как и положено любому Volkswagen. Для удобства входа-выхода у пассажира на передней стойке есть поручни, которые не мешают обзору, а в вариантах Trendline и Highline – ещё и у водителя. Под передними сиденьями есть обширные выдвижные ящики. Между сиденьями – подстаканники и удобный мягкий центральный подлокотник (для Trendline и Highline).

На изображении представлен Amarok Highline.

A T H

Шасси

Комфорт Amarok лучше всего познаётся на бездорожье. Здесь особенно ярко раскрываются лучшие качества автомобиля: идеальное переключе- ние передач современной коробки, уверенная проходимость, контроли- руемая тяга. На асфальте же Amarok демонстрирует спокойный и мягкий ход. Вода, снег, грязь, крутые подъёмы – какие бы трудности ни встретились на пути Amarok, они не помешают ему быстро доста- вить вас и груз к месту назначения. Во многом это заслуга мощного дизельного двигателя bitDI, одного из самых эффективных на сегод- няшний день. Два его турбонагнетателя обеспечивают впечатляющую приёмистость в нижнем диапазоне оборотов и больше мощности в верхнем диапазоне. Максимальная мощность 132кВт (180л.с.) при крутящем моменте 420Нм позволят вам быстро решить ваши задачи, к тому же, без больших денежных трат. Ведь Amarok с задним приводом расходует в среднем всего 7,6л на 100км пути!



Угол продольной проходимости.

Amarok преодолет брёвна и камни больших размеров, чем вы могли бы ожидать. С углом продольной проходимости в 23° можно переехать пень или приличный валун.

A T H



Углы въезда/съезда и уровень брода.

Amarok уверенно въедет на крутой холм и проедет достаточно глубокий брод. Это возможно благодаря впечатляющим углам въезда в 28°, углу съезда в 28° (для машин с задним бампером – 23,6°) и глубине брода 500мм.

A T H

Комфортная подвеска. Чтобы своими ходовыми качествами Amarok походил на большой легковой автомобиль, его можно оснастить комфортной подвеской, отличающейся более мягкими задними рессорами. Рассчитанная на максимальную полезную загрузку в 850кг, она делает ход автомобиля ощутимо более плавным, особенно на высоких скоростях, и менее шумным.

T H



Угол крена. Взобравшись на холм, Amarok способен продолжить движение с впечатляющим креном в 50°!*

A T H



Угол подъёма. Amarok не просто способен забраться на подъём в 100% (45°), он может это сделать с грузом в 1 тонну! С прицепом массой в 2,8т Amarok способен подниматься на 12%.

A T H

Подвеска Heavy-Duty.

Вы готовите Amarok к эксплуатации в особо тяжёлых условиях? Подвеска Heavy-Duty с усиленной задней осью рассчитана на безопасную эксплуатацию с полезной нагрузкой более одной тонны. Кроме этого, она лучше приспособлена к перегрузу и настолько прочна, что не боится даже труднопроходимого бездорожья.

A T H

Стандартно

Опция

A Amarok

T Trendline

H Highline

Задний привод 4x2. В базовой комплектации Amarok – заднеприводный автомобиль. При ускорении его масса переносится назад, что способствует улучшению сцепления задних колёс с дорожным покрытием. К тому же, задний привод не оказывает влияния на управляемые передние колёса, что делает радиус разворота меньше. Наконец, поскольку заднеприводные машины легче, расход топлива у них меньше а грузоподъемность больше.

Постоянный полный привод 4MOTION. Этот вариант трансмиссии лучше всего подойдет, если большую часть времени ваш Amarok проводит в городе или на грунтовых дорогах. Динамическое распределение крутящего момента между осями происходит через дифференциал Torsen. При этом вы не будете разочарованы внедорожными возможностями автомобиля. Понижающая передача в таком приводе отсутствует.

Блокировка заднего дифференциала. Эта опция гарантирует передачу крутящего момента на оба задних колеса, что способствует улучшению проходимости и устойчивости, а также серьезно помогает при начале движения в гору.

A T H



Автоматическая коробка передач Tiptronic. По дополнительному запросу Amarok может оснащаться самой современной 8-ступенчатой автоматической коробкой передач. Помимо низкого времени реакции, уникальность этой коробки заключается ещё и в наличии сверхкороткой первой передачи, которая исключает необходимость понижающей передачи для больших нагрузок и сложного дорожного рельефа. Последняя восьмая передача – длинная, с ней расход топлива при движении по трассам остаётся низким. Автоматическая коробка сочетается только с двигателем biTDI 132кВт и постоянным полным приводом 4Motion.

Hill Start Assist и Hill Descent Assist (ассистенты подъёма и спуска) являются частью комплекса «ESP+». Они не дают Amarok скатиться при движении на склонах, увеличивая давление в тормозной системе. Hill Descent Assist второго поколения позволяет, помимо этого, управлять скоростью спуска.

A T H

Подключаемый полный привод 4MOTION. Подключаемый полный привод 4Motion создан для использования в самых тяжёлых условиях эксплуатации, где требуется эффективное распределение крутящего момента. Схема работы полного привода предусматривает распределение крутящего момента между передней и задней осями в соотношении 50:50. Простого нажатия кнопки достаточно, чтобы добиться надёжного сцепления колёс практически с любым грунтом.

* - зависит от опций и загрузки. Для машин с левым рулём крен влево – 49.7°, крен вправо – 50.8°.

Безопасность

Многочисленные системы обеспечения безопасности и электронные помощники, объединённые в единый комплекс, позволяют Amarok преодолевать многие препятствия «автоматически». Система ABS и новое поколение ESP помогают ему справляться как с критическими ситуациями на дороге, так и со сложным вертикальным профилем. В комплекс помощников входят ассистенты подъёма и спуска нового поколения, Off-road ABS уменьшает тормозной путь на грунте. А прочная несущая рама делает Amarok идеальным транспортным средством для каждодневной интенсивной эксплуатации. Эти и другие меры обеспечивают безопасность и комфорт в решении широкого круга транспортных задач.

Антипробуксовочная система (ASR)

включается в работу, если одно из колёс начинает вращаться слишком быстро при резком ускорении и автомобиль может потерять устойчивость. Система уменьшает тягу двигателя, обеспечивая тем самым, плавное ускорение.

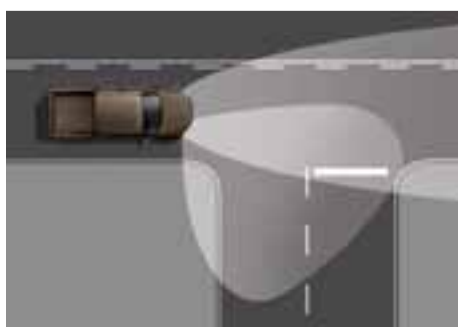

Перпендикулярное освещение.

При оснащении Amarok передними противотуманными фарами с функцией освещения поворотов вы почувствуете большую уверенность двигаясь в темноте благодаря тому, что вовремя можете разглядеть пешеходов на вашем пути. Освещение поворотов автоматически включается, если скорость автомобиля меньше 40км/ч.

Пакет «Свет и обзор». Эта опция содержит датчик темноты, автоматически включающий фары и габариты, полезные функции «Coming Home» и «Leaving Home»

A T H

Электронная блокировка

дифференциала (EDL). Если одно из колёс начинает пробуксовывать, то система EDL автоматически начинает его подтормаживать, таким образом, крутящий момент передаётся на противоположное колесо, которое имеет лучшее сцепление с дорогой. Эта система работает для каждой из ведущих осей, как на задне- так и на полноприводном автомобиле.

A T H



Сигнализация с контролем салона служит дополнением к стандартному иммобилайзеру. Сирена с автономным питанием срабатывает при несанкционированном открытии двери, капота или лючка заливной горловины.

A T H

Стандартно

Опция

A Amarok

T Trendline

H Highline



Антиблокировочная система (ABS).

При угрозе блокировки колеса при торможении система осуществляет точные управляющие воздействия тормозного усилия для того, чтобы автомобиль оставался управляемым.

A T H

Экстренный стоп-сигнал. В случае экстренного торможения со скорости, большей, чем 50 км/ч, стоп-сигнал начинает мигать. По достижении полной остановки автоматически включается аварийная сигнализация. Если ничего страшного не произошло и автомобиль снова наберёт скорость больше 10км/ч, «аварийка» автоматически выключится.

A T H



Off-road ABS. В дополнение к стандартной ABS Amarok оборудуется этой полезной и удобной системой, предназначенной для использования при движении вне дорог с твёрдым покрытием. Система включается кнопкой на центральном тоннеле, после чего изменяется поведение машины при торможении на грунте – допускается более длительное время блокировки колёс, при котором перед ними образуется бугорок грунта. Это сильно уменьшает тормозной путь. Так же этой кнопкой включается Hill Descent Assistant и изменяется поведение некоторых других систем. Off-road ABS автоматически включается при включении понижающей передачи в полноприводной трансмиссии 4Motion.



Комплекс «ESP+». Этот уникальный комплекс воплощает интеллект Amarok, который всегда думает о вашей безопасности.

Традиционно система стабилизации получает данные о динамике машины через сеть датчиков и в случае начала развития опасной ситуации вмешивается в управление тормозами и двигателем для того, чтобы предотвратить неприятные последствия. ESP работает совместно с ABS, ASR и другими электронными системами безопасности. Не следует преувеличивать возможности комплекса «ESP+» – соблюдайте безопасный скоростной режим!

A T H

Стабилизация прицепа (функция ESP).

При распознавании начала раскачки прицепа запускается серия воздействий через систему торможения и управления двигателем для предотвращения развития этого опасного явления и для вашей большей безопасности.

A T H

Подушки безопасности.

Разумеется, современные фронтальные подушки безопасности входят в оснащение любого Amarok. В течение считанных миллисекунд они раскрываются при аварии для того, чтобы защитить от травм голову и верхнюю часть тела водителя и переднего пассажира. Дополнительно Amarok может быть оснащён и боковыми комбинированными высокими подушками безопасности, защищающими при боковом ударе (в комплектации Highline – стандартно).

A T H

A T H

Комфорт

Если работа отнимает много сил, то хотя бы дорога к ней должна позволять отдохнуть. Поэтому в Amarok так много внимания уделено комфорту. Именно поэтому список оборудования Amarok так же обширен, как и простор его салона. Подогрев передних сидений, добротные климатические установки Climatic и Climatronic, кожаная обивка и другие элементы комфорта делают поездку в автомобиле намного приятнее.

Датчики парковки.

Ассистент парковки ParkPilot звуковыми сигналами предупреждает о приближении к препятствию при движении задним ходом. Для наглядного отображения в дополнение к звуковым сигналам на дисплее опциональной магнитолы RCD-310 или навигационной системы RNS-315 появляется схематичное изображение автомобиля и препятствий.

A T H



Многофункциональный индикатор отображает ряд параметров в удобной, легко читаемой форме. Часть индикатора занимает виртуальный указатель уровня топлива. В центре выводится значение показателей бортового компьютера.

A T H



Кондиционер полуавтоматический «Climatic» умеет автоматически поддерживать заданную вами температуру в салоне через датчик измерения текущей внутренней температуры. Удобные клавиши и ручки управления расположены так, что вы легко сможете ими пользоваться не отрывая взгляда от дороги.

A T



Кондиционер автоматический «Climatronic» позволяет устанавливать различную температуру для водителя и переднего пассажира. Работая полностью автоматически, он учитывает, к тому же, и наличие прямого солнечного излучения в салоне, при котором он увеличивает интенсивность обдува. Распределение воздуха так же контролируется блоком управления для достижения ещё лучшего климата внутри автомобиля.

T H



Многофункциональное рулевое колесо с кожаной обивкой позволяет управлять радио/навигационной системой и телефонным пакетом.

Мультимедиа

Если вам мало звуков природы, Amarok даст возможность насладиться красотой иных мелодий. Магнитолы и мультимедийные устройства с многоканальными акустическими системами не дадут заскучать в дороге. А чтобы поездка была не только комфортабельной, но и безопасной, мы можем предложить вам пакет для мобильного телефона. Что ещё нужно для весёлого и неустойчивого путешествия?



Телефонная консоль «TouchPhone»

с сенсорным экраном сопряжения с телефоном через Bluetooth. При наличии rSAP устройство способно загрузить в себя телефонную книгу и тем самым обеспечить ещё более удобный интерфейс. Полностью русифицировано.

A T H



Навигационная система RNS-315. Это головное устройство, помимо всех возможностей магнитолы RCD-310, предлагает функцию спутниковой навигации. Устройство включает цветной сенсорный экран для отображения карты в режиме 2.5D. Встроенный привод для SD/SDHC карт памяти служит как источник музыкальных файлов или как носитель карты, которую, впрочем, можно скопировать на встроенную память.

A T H



Магнитола RCD-210. Это головное устройство содержит встроенный CD-MP3 проигрыватель. При работе либо на два, либо на 4 динамика обеспечивает выходную мощность в 20Вт на каждую колонку.

T H



Телефонный пакет. Подготовка под мобильный телефон с микрофоном и кнопками управления на крыше обеспечивает комфортный разговор и воспроизведение музыки прямо с телефона.

A T H



Магнитола RCD-310 в дополнение к RCD-210 может принимать радиосигнал на двойную антенну. Это позволяет значительно улучшить качество приёма. В дополнение к этому, индикатор этого устройства значительно больше в размерах и, к тому же, отображает схематическую картинку обстановки от датчика парковки.

T H

Стандартно

A Amarok

Опция

T Trendline

H Highline

Оригинальные аксессуары Volkswagen

Разработанные специально для Amarok и идеально к нему подходящие, оригинальные аксессуары Volkswagen делают автомобиль ещё красивее, езду на нём – удобнее и безопаснее, а работу – легче. Предлагаемый ассортимент впечатляет не только разнообразием выбора, но и превосходным качеством Volkswagen, на которое можно с уверенностью положиться даже в самых непростых условиях.



Защитная решётка для заднего стекла кабины монтируется на торец грузовой платформы и предназначена для защиты стекла в случае, если груз может сорваться с креплений.

A T H



Держатели «MultiConnect» быстро устанавливаются на два универсальных гнезда. В их числе возможных вариантов: клипса для бумаги, магнит, подстаканник и круглая фоторамка.

A T H



Алюминиевая крышка грузового отсека с замком обеспечивает надёжную защиту груза от непогоды и нежелательных гостей. Легко откидывается с помощью пневмопружины.

A T H



Боковые пороги из полированной нержавеющей стали придают автомобилю изящный и спортивный вид. Дуги диаметром 76 мм надёжно крепятся к стандартным точкам крепления на трех кронштейнах без необходимости сверления дополнительных отверстий.

A T H



Декоративные наклейки. Комплект из четырех декоративных элементов с надписью «Amarok» подчеркивает стиль автомобиля. Наклейки предназначены для крепления к нижней части дверей. Имеются два варианта: серебристого цвета (для автомобилей с тёмным лакокрасочным покрытием) или чёрного (для светлых автомобилей).

A T H



Боковые пороги с подножками. Отполированная до зеркального блеска сталь создает динамичный и спортивный образ. Подножки выдерживают нагрузку до 200 кг. Прочные накладки из пластика черного цвета повышают комфорт при посадке и высадке.

A T H

Стандартно

A Amarok

Опция

T Trendline

H Highline

Функциональная и гибкая основа для спецтехники

Как основа для специальных автомобилей Amarok соответствует практически любым мыслимым требованиям. Его прочная рама со стандартными точками крепления для надстройки обеспечивает удобство и надёжность постройки. Его рессорная подвеска «Heavy Duty» позволит свободнее выбирать более производительное оборудование для установки общим весом до 1287кг. Опциональные клеммы для подключения к бортовой сети корректно обеспечивают электропитание навески без влияния на электрооборудование базового автомобиля. И наконец: вся эта роскошь доступна с полным приводом 4Motion.



В качестве шасси можно заказать любой из четырёх вариантов Amarok. При этом, по сравнению с пикапом, отсутствуют: грузовая платформа, задний борт, задняя светотехника, колёсные арки.



Цвета кузова

Чтобы ваш Volkswagen был оптимально защищён от механических и химических воздействий, его кузов сначала проходит через процесс горячей грунтовки. И только после этого на него в несколько слоёв с промежуточными этапами сушки наносится лакокрасочное покрытие. В результате получается прочное, стойкое к царапинам покрытие, которое не боится тяжёлых условий эксплуатации и производит блестящее впечатление.



Стандартно

Amarok

Highline

Опция

Trendline

Обивка сидений

Стойкие, добротные материалы и качественная работа – это альфа и омега в изготовлении прочной обивки сидений. У всех автомобилей Volkswagen обивка отличается высоким качеством как на вид, так и по сути, а её цвет и рисунок всегда согласуется с общим оформлением салона и цветом кузова.

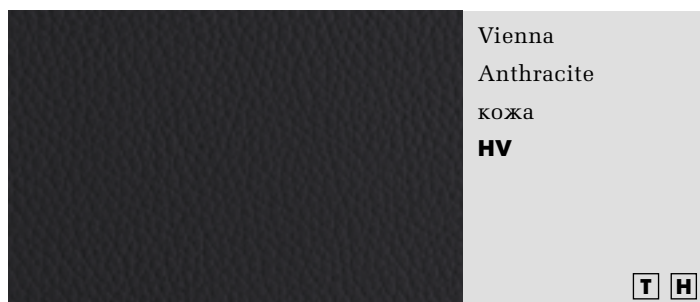
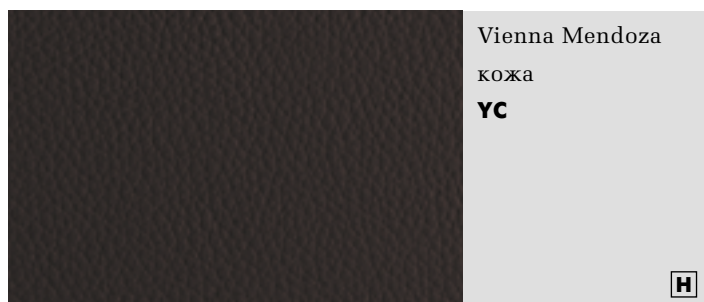
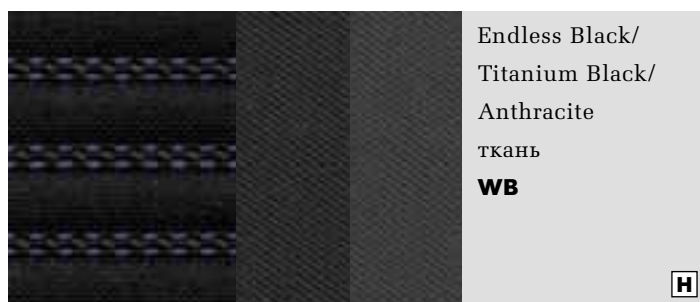
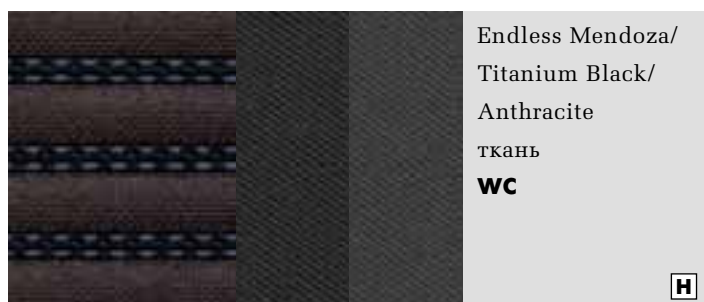
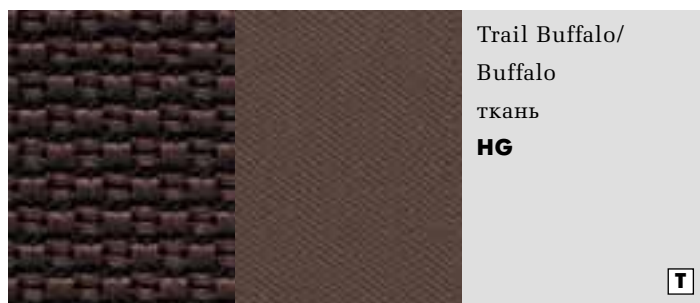
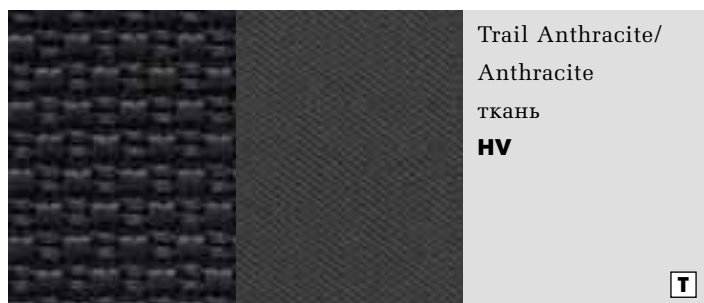
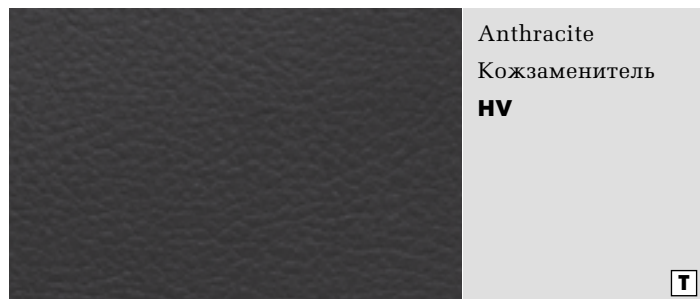
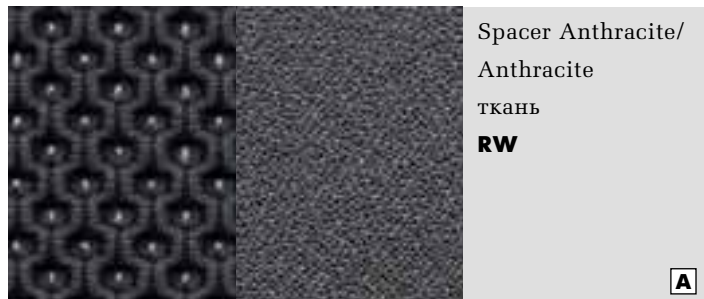

Приведенные здесь изображения следует рассматривать только в качестве ориентира, поскольку полиграфическим способом невозможно полностью передать насыщенность цвета и блеск лакокрасочного покрытия, а также реальную красоту обивочных материалов.

Двигатели

Двигатель	2.0 л TDI (90кВт)	2.0 л TDI (103кВт)	2.0 л TDI (132кВт)
Смесеобразование/впрыск,	Непосред. впрыск, Common-Rail	Непосред. впрыск, турбонаддув	Непосред. впрыск, Common-Rail
Количество цилиндров	4	4	4
Рабочий объём, см ³	1968	1968	1968
Мощность, кВт при об/мин	90 при 3750	103 при 3500	132 при 4000
Макс. крутящий момент, Нм при об/мин	340 при 1750–2250	340 при 1600 – 2250	420 при 1750 – 2250
Экологический класс	4	4	4
Задний привод	Стандартно	Стандартно	Стандартно
Подключаемый 4MOTION	Опционально	Опционально	Опционально
Тип топлива	Дизель. DIN EN 590	Дизель. DIN EN 590	Дизель. DIN EN 590

Расход топлива / выброс CO₂

	TDI (90кВт) 4x2	TDI (90кВт) 4MOTION подключаемый	TDI (103кВт)	TDI (103кВт) 4MOTION подключаемый	biTDI (132кВт) 4x2	biTDI (132кВт) 4MOTION подключаемый	biTDI (132кВт) 4MOTION постоянный	biTDI (132кВт) 4MOTION постоянный АКПП
--	-----------------------	---	-----------------	--	--------------------------	--	--	--

Amarok SingleCab

в городском цикле	9.1	9.1	9.4	9.5	9.7	9.8	-	-
в загородном цикле	6.7	6.7	6.7	6.8	7.0	6.9	-	-
в смешанном цикле	7.6	7.6	7.6	7.7	7.9	8.0	-	-
Выброс CO ₂ в смешанном цикле, г/км	199	199	199	203	208	211	-	-

Amarok DoubleCab

в городском цикле	9.2	9.2	9.5	9.7	9.8	9.8	9.4	10.1
в загородном цикле	6.8	6.8	6.8	7.0	6.9	7.0	6.7	7.3
в смешанном цикле	7.7	7.7	7.7	7.9	8.0	8.0	7.6	8.3
Выброс CO ₂ в смешанном цикле, г/км	202	202	203	208	211	211	199	219

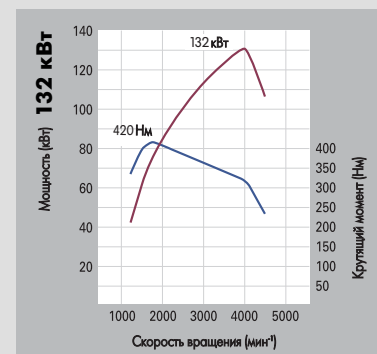
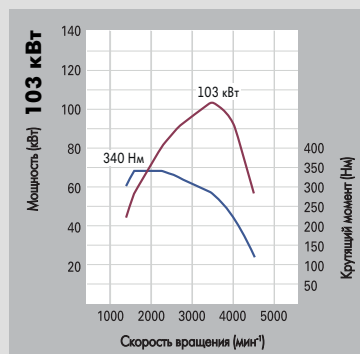
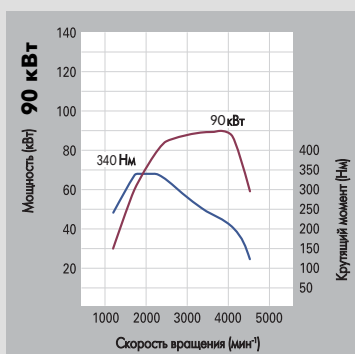

Объём топливного бака – 80л.

Данные по расходу и выбросу CO₂ получены по методике, предписанной директивой ЕС 80/1268ЕС, действительной на момент издания данной брошюры. Данные цифры не относятся к конкретному экземпляру автомобиля, т. к. они могут отличаться в зависимости от состава оборудования и состояния, не являются частью твёрдого коммерческого предложения и служат лишь для сравнения различных вариантов автомобиля. Дополнительно на характеристики расхода топлива влияют: стиль вождения, окружающая среда и прочите нетехнические факторы.

Динамические характеристики

Двигатель	Мощность (кВт)	Разгон (км/ч, с) 0 – 80	0 – 100	Эластичность (м/ч, с) 80 – 120 (5-я передача)	Максимальная скорость (км/ч) (развивается на предпоследней передаче)
-----------	----------------	----------------------------	---------	---	--

Amarok SingleCab

2,0 л TDI	90	8.2	13.2	12.2	162
2,0 л TDI 4Motion	90	8.5	13.4	13.2	160
2,0 л TDI	103	8.2	13.2	12.2	162
2,0 л TDI 4Motion	103	8.5	13.4	13.2	160
2,0 л biTDI	132	6.8	10.0	10.3	183
2,0 л biTDI 4Motion подключаемый	132	7.0	10.3	10.8	182

Amarok DoubleCab

2,0 л TDI	90	8.4	13.5	12.5	163
2,0 л TDI 4Motion	90	8.7	13.7	13.5	161
2,0 л TDI	103	8.4	13.5	12.5	163
2,0 л TDI 4Motion	103	8.7	13.7	13.5	161
2,0 л biTDI	132	7.1	10.3	10.5	184
2,0 л biTDI 4Motion подключаемый	132	7.3	10.6	11.0	183
2,0 л BiTDI 4Motion постоянный	132	7.7	11.3	9.5	174
2,0 л BiTDI 4Motion постоянный АКПП	132	7.5	10.9	8.5	179

Массы и нагрузки

Разр. полная масса (кг)	Двигатель (кВт)	Число мест	Снаряжённая масса, (кг) ¹⁾ от – до	Грузоподъёмность (кг) ¹⁾ от – до	Макс. нагрузка на перед./зад. оси (кг)	Вес прицепа с тормозами при уклоне до 12%/без тормозов (кг)	Разр. полная масса автопоезда при уклоне до 12 % (кг)
-------------------------	-----------------	------------	---	---	--	---	---

Amarok SingleCab

3,040 ³⁾	TDI (90кВт)	2	1,792 – 1,954	1,393 – 1,217	1,270/1,860	3,000/750	5,550
	TDI (90кВт) 4Motion подклоч.	2	1,885 – 2,074	1,155 – 966	1,335/1,860	3,000/750	5,550
	TDI (103кВт)	2	1,795 – 2,005	1,245 – 1,035	1,255/1,860	3,000/750	5,550
	biTDI (103кВт) 4Motion подклоч.	2	1,874 – 2,083	1,166 – 957	1,335/1,860	3,000/750	5,550
	biTDI (132кВт)	2	1,812 – 2,016	1,228 – 1,024	1,280/1,860	3,000/750	5,550
	biTDI (132кВт) 4Motion подклоч.	2	1,905 – 2,110	1,135 – 1,930	1,345/1,860	3,000/750	5,550

Amarok SingleCab шасси

3,040 ³⁾	TDI (90кВт)	2	1,644 – 1,803	1,396 – 1,237	1,270/1,860	3,000/750	5,550
	TDI (90кВт) 4Motion подклоч.	2	1,737 – 1,896	1,303 – 1,144	1,335/1,860	3,000/750	5,550
	TDI (103кВт)	2	1,647 – 1,823	1,393 – 1,217	1,270/1,860	3,000/750	5,550
	TDI (103кВт) 4Motion подклоч.	2	1,726 – 1,901	1,314 – 1,139	1,335/1,860	3,000/750	5,550
	biTDI (132кВт)	2	1,664 – 1,823	1,376 – 1,217	1,280/1,860	3,000/750	5,550
	biTDI (132кВт) 4Motion подклоч.	2	1,757 – 1,916	1,283 – 1,124	1,345/1,860	3,000/750	5,550

Массы и нагрузки

Разр. полная масса (кг)	Двигатель (кВт)	Число мест	Снаряжённая масса, (кг) ¹⁾ от – до	Грузоподъёмность (кг) ¹⁾ от – до	Макс. нагрузка на перед./зад. оси (кг)	Вес прицепа с тормозами до 12%/без тормозов (кг)	Разр. полная масса автопоезда при уклоне до 12 % (кг)
Amarok DoubleCab							
2,820 ²⁾	TDI (90кВт)	5	1,872 – 2,042	948 – 778	1,315/1,620	2,800/750	5,550
	TDI (90 кВт) 4Motion подключа.	5	1,948 – 2,147	872 – 673	1,375/1,620	3,000/750	5,550
	TDI (103кВт)	5	1,868 – 2,096	952 – 724	1,315/1,620	2,800/750	5,550
	biTDI (103кВт) 4Motion подключа.	5	1,931 – 2,175	889 – 645	1,375/1,620	3,000/750	5,550
	biTDI (132кВт)	5	1,888 – 2,116	932 – 704	1,325/1,620	2,800/750	5,550
	biTDI (132кВт) 4Motion подключа.	5	1,951 – 2,195	869 – 625	1,385/1,620	3,000/750	5,550
	biTDI (132кВт) 4Motion постоянный АКПП	5	1,975 – 2,203	845 – 617	1,415/1,620	3,200/750	5,550
3,040 ³⁾	TDI (90кВт)	5	1,893 – 2,064	1,147 – 976	1,325/1,860	3,000/750	5,550
	TDI (90кВт) 4Motion подключа.	5	1,983 – 2,168	1,057 – 872	1,375/1,860	3,000/750	5,550
	TSI (103кВт)	5	1,889 – 2,117	1,151 – 923	1,325/1,860	3,000/750	5,550
	TDI (103кВт) 4Motion подключа.	5	1,968 – 2,196	1,072 – 844	1,375/1,860	3,000/750	5,550
	biTDI (132кВт)	5	1,909 – 2,137	1,131 – 903	1,335/1,860	3,000/750	5,550
	biTDI (132кВт) 4Motion подключа.	5	1,988 – 2,216	1,052 – 824	1,385/1,860	3,000/750	5,550
	biTDI (132кВт) 4Motion постоянный АКПП	5	1,996 – 2,224	1,044 – 816	1,315/1,860	3,200/750	5,550
Amarok DoubleCab шасси							
2,820 ²⁾	TDI (90кВт)	5	1,760 – 1,931	1,060 – 889	1,315/1,620	2,800/750	5,550
	TDI (90кВт) 4Motion подключа.	5	1,832 – 2,024	988 – 796	1,375/1,620	3,000/750	5,550
	TDI (103кВт)	5	1,750 – 1,944	1,070 – 876	1,315/1,620	2,800/750	5,550
	biTDI (103кВт) 4Motion подключа.	5	1,813 – 2,023	1,007 – 797	1,375/1,620	3,000/750	5,550
	biTDI (132кВт)	5	1,770 – 1,964	1,050 – 856	1,325/1,620	2,800/750	5,550
	biTDI (132кВт) 4Motion подключа.	5	1,833 – 2,051	987 – 777	1,385/1,620	3,000/750	5,550
	biTDI (132кВт) 4Motion постоянный АКПП	5	1,857 – 2,051	963 – 769	1,415/1,620	3,200/750	5,950
3,040 ³⁾	TDI (90кВт)	5	1,781 – 1,951	1,259 – 1,089	1,325/1,860	3,000/750	5,550
	TDI (90кВт) 4Motion подключа.	5	1,860 – 2,045	1,180 – 995	1,375/1,860	3,000/750	5,550
	TDI (103кВт)	5	1,771 – 1,965	1,269 – 1,075	1,310/1,860	3,000/750	5,550
	TDI (103кВт) 4Motion подключа.	5	1,850 – 2,044	1,190 – 996	1,375/1,860	3,000/750	5,550
	biTDI (132кВт)	5	1,791 – 1,985	1,294 – 1,055	1,335/1,860	3,000/750	5,550
	biTDI (132кВт) 4Motion подключа.	5	1,870 – 2,064	1,170 – 976	1,385/1,860	3,000/750	5,550
	biTDI (132кВт) 4Motion постоянный АКПП	5	1,878 – 2,072	1,162 – 968	1,415/1,860	3,200/750	5,550

1) Установленные на конкретном экземпляре автомобиля опции увеличивают снаряжённую массу и, соответственно, снижают грузоподъёмность. Снаряжённую массу конкретного экземпляра автомобиля можно рассчитать у официального дилера марки Volkswagen Коммерческие автомобили.

2) С подвеской «Comfort»;

3) С подвеской «Heavy-Duty»

Размеры

Amarok SingleCab

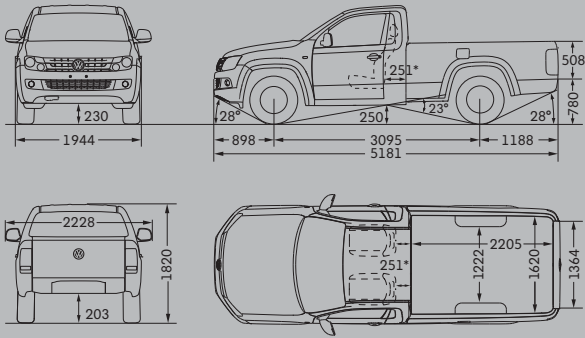

Площадь грузовой платформы	3,57 м ²
Глубина брода	500 мм
Диаметр разворота	12,95 м

Amarok DoubleCab⁴⁾

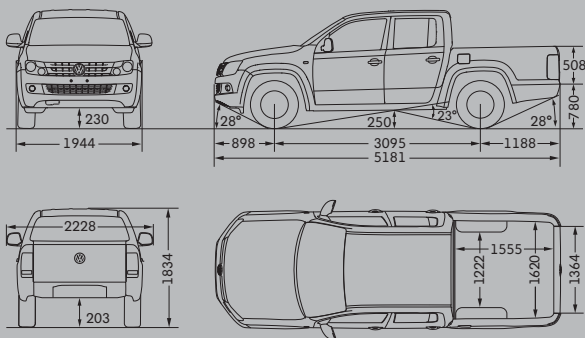

Площадь грузовой платформы	2,52 м ²
Глубина брода	500 мм
Диаметр разворота	12,95 м

Amarok DoubleCab Trendline⁴⁾/ Highline⁴⁾

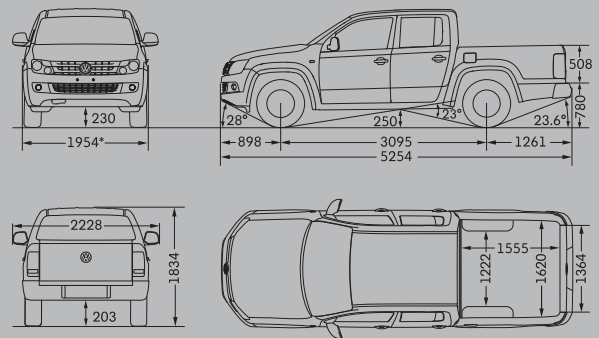

Грузовая площадка	2,52 м ²
Глубина брода	500 мм
Диаметр разворота	12,95 м

Amarok SingleCab шасси

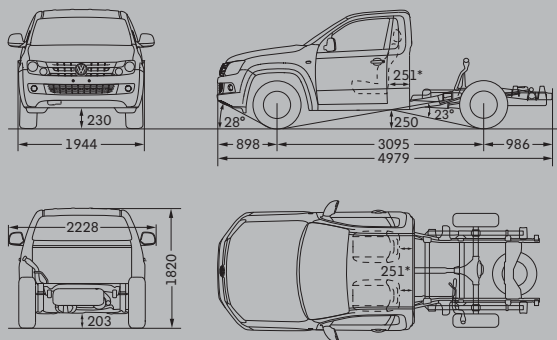

Глубина брода	500 мм
Диаметр разворота	12,95 м

Amarok DoubleCab шасси

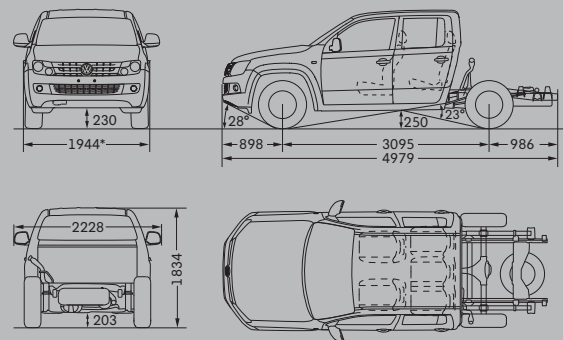

Глубина брода	500 мм
Диаметр разворота	12,95 м

4) На данных чертежах, на видах спереди и сзади представленная величина дорожного просвета соответствует замеру под передней или задней осями соответственно. Для вариантов с трансмиссией 4Motion подключаемый (стандартно – защита картера) дорожный просвет под передней осью – 192мм, а в центре автомобиля – 244мм, угол въезда – 21,4°.

Максимальная нагрузка на крышу кабины: 100кг. Максимальная нагрузка на фаркоп – 120кг.

Фактические размеры могут незначительно отличаться от приведённых здесь значений по причине производственных допусков, а также разных типоразмеров шин и исполнений ходовой части. Масштаб на приведенных чертежах не выдержан.



Кто вам сказал, что вечного двигателя не существует?



CarePort | Гарантия мобильности

Когда вы покупаете автомобиль для работы, он становится неотъемлемой частью вашего бизнеса, его полноценным звеном. И если это звено выходит из строя – цепь прерывается. Движение останавливается.

Чтобы ваш бизнес не зависел от состояния вашего автопарка, мы разработали программу «CarePort. Гарантия мобильности» – пакет услуг, который предоставляется покупателям коммерческих автомобилей Volkswagen абсолютно бесплатно*. Теперь вы не просто приобретаете автомобиль с блестящими характеристиками, вы покупаете автомобиль, который гарантированно не подведет. Пакет услуг «CarePort. Гарантия мобильности» – это круглосуточная мобильная помощь для клиентов Volkswagen.

Если по каким бы то ни было техническим причинам – от прокола колеса до выхода из строя «гарантийных» деталей – ваш автомобиль не может тронуться с места, вам достаточно позвонить по телефону горячей линии 8 (800) 700-70-11





CarePort | Гарантия мобильности

После этого:

- оператор соединит вас с квалифицированным специалистом ближайшего к вам сервисного центра по обслуживанию коммерческих автомобилей Volkswagen.

Если специалисту удастся определить тип неисправности по телефону, он подскажет вам последовательность действий для самостоятельного устранения неполадки;

- если телефонной консультации окажется недостаточно, к вам будет незамедлительно выслан Сервис-мобиль со всем необходимым для оперативного ремонта оборудованием;
- в случаях, когда ремонт подразумевает использование мощностей сервисного центра, диспетчер вызовет эвакуатор для транспортировки вашего автомобиля в ближайший сервисный центр официального дилера Volkswagen;
- если наши специалисты не успеют устранить неисправность в течении 3 часов, вам будет предоставлен подменный автомобиль (на срок до 3 дней). При более длительном ремонте в качестве альтернативы подменному автомобилю мы сможем предоставить вам возможность переночевать в гостинице.

Мы знаем, как важно для вас не отстать от графика.

Поэтому мы не просто конструируем коммерческие автомобили, идеальные для различных бизнес-задач. Мы заботимся о них на протяжении всего срока службы.

**Гарантия мобильности обеспечивает постоянное движение...
... как и вечный двигатель.**



Дополнительная информация — по телефону информационной линии Volkswagen 8-800-333-4441
Вы можете ознакомиться с другими услугами CarePort на сайте: www.vw-commercial.ru/careport



Amarok

© ООО «Фольксваген Груп Рус»
Россия, 117485, Москва, ул. Обручева, 30/1 стр. 2
Артикул. номер NFZ-AMR1-KT-E
www.volkswagen-commercial.ru
Отпечатано в России. Ноябрь 2012 г.
Горячая линия Volkswagen:
(495) 797-44-44 (для жителей Москвы),
(800) 333-44-41 (для жителей других регионов России)

Ваш официальный дилер Volkswagen

